

Fränschlag Typ 2620 mit Integralanschlagbacken

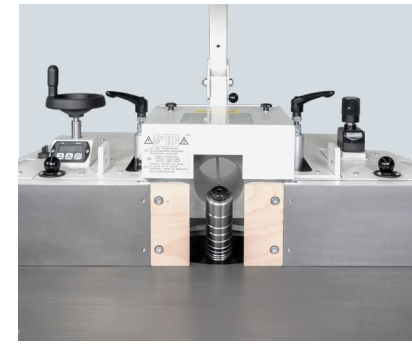

Fränschlag Typ 2620 mit Gussanschlagbacken, AIR-LOCK

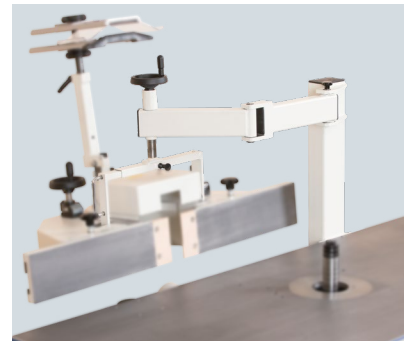

Abschwenkvorrichtung für Fränschlag



Fräsdorn mit Schnellspannmutter „fix“

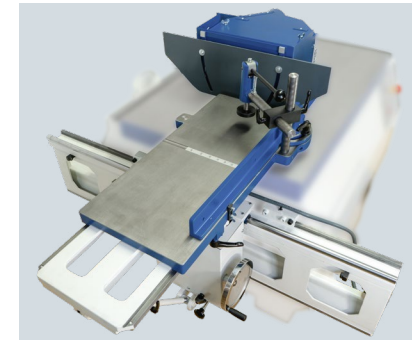

Rolltisch mit Schutzhaube

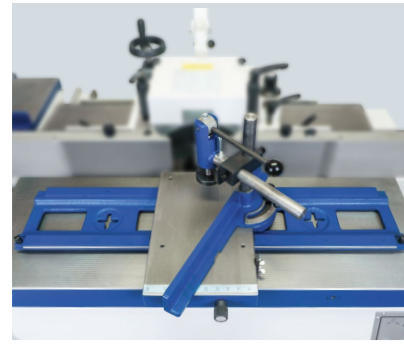

Schiebeschlitten



Rückschlagschutz

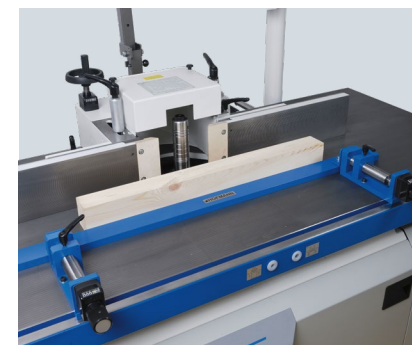

Gegenanschlag



Guardian (die Klemmung der Anschlagbacken wird überwacht)



Sicherheitslichtleiste am Fränschlag



Werkzeugfach



Spannzangenfutter mit Spannzange

Technische Änderungen vorbehalten.

**HOFMANN**  
HOLZBEARBEITUNGSMASCHINEN

**HOFMANN**  
HOLZBEARBEITUNGSMASCHINEN

-  Hofmannstr. 23 • 91438 Bad Windsheim
-  +49 (0) 9841 65 04 21
-  +49 (0) 9841 65 04 25
-  info@hofmann-maschinen.de
-  www.hofmann-maschinen.de
-  hofmann.maschinenfabrik
-  hofmann\_maschinenfabrik

## 100 Jahre Tradition – Qualität „Made in Germany“

Die HOFMANN Maschinenfabrik ist ein familiengeführtes, mittelständisches Unternehmen mit einer 100-jährigen Tradition. 100 Jahre Know-How und Qualität im Bereich der Entwicklung und Herstellung von Holzbearbeitungsmaschinen.

Unsere Maschinen werden ausschließlich in Deutschland produziert, im Herzen Frankens, dem idyllischen Bad Windsheim. Für die Produktion unserer Maschinen nutzen wir ausschließlich hochwertige Materialien von renommierten Zulieferern. Diese Materialien werden von unseren engagierten Mitarbeitern an modernen Fertigungsanlagen verarbeitet und montiert. Erst nach mehreren Qualitätskontrollen verlassen die Maschinen das Haus und werden an den Kunden geliefert – weltweit.

Ob Hobeln, Bohren oder Fräsen, bei HOFMANN sind Sie immer gut beraten.



## Tischfräsmaschine TFS 107



TFS 107 in Basisausstattung mit Tisch 1,2 m



TFS 107 mit Optionen mit Tisch 2 m



TFS 107 mit Optionen mit Tisch 2,7 m

## Besonderheiten

Solide Tischfräse zu erschwinglichem Preis

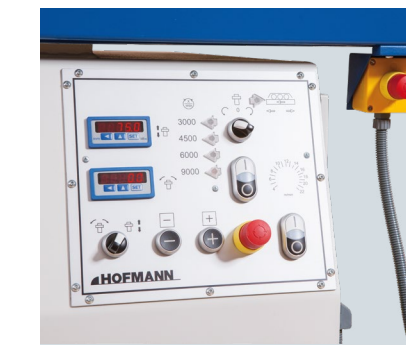

Bedientafel in der Basisausstattung



Bedientafel bei variabler Spindeldrehzahl - mit der Option stufenlose Vorschubgeschwindigkeit



Optional: Schaltpult nach oben



Fränschlag Typ 2601 Effizient mit Gussbacken, Sicherheitslinealen



Fränschlag Typ 2601 Effizient mit Aigner Integralbacken



Fränschlag Typ 2601 mit LCD-Anzeige

Technische Änderungen vorbehalten.

# Tischfräsmaschine

TFS 107

Unsere "Kleine Große" – viel Maschine für wenig Geld!

100 % Made in Germany besticht diese Fräse durch eine solide Grundausstattung zu einem interessanten Preis. Sie hat einen Schwenkbereich von  $-45,5^\circ$  bis  $+45,5^\circ$ , motorische Spindelverstellung mit LED-Anzeigen, 7,5 kW Motor mit 4 Drehzahlen, Links- / Rechtslauf der Spindel und vieles mehr zu bieten.

Die perfekte Basis für zuverlässiges Arbeiten.

## Skizze

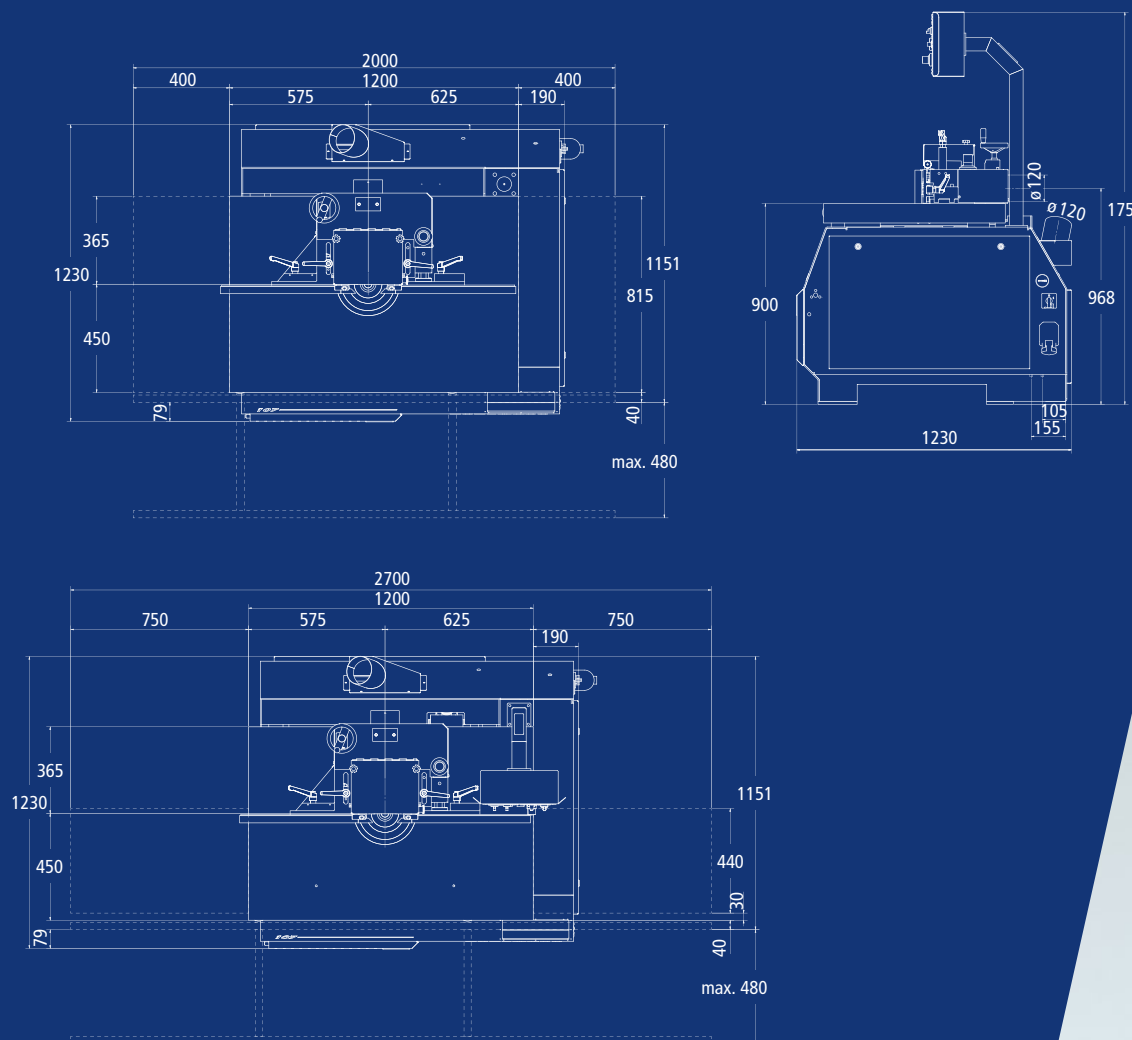

Technische Änderungen vorbehalten.



Schwenkbereich  
beidseitig  $45,5^\circ$

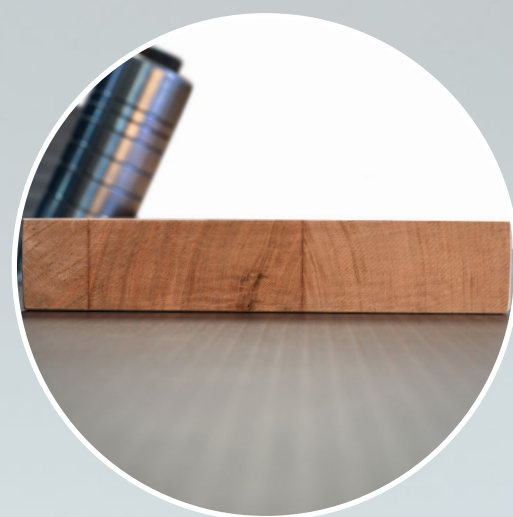

Gehobelte Gusstische

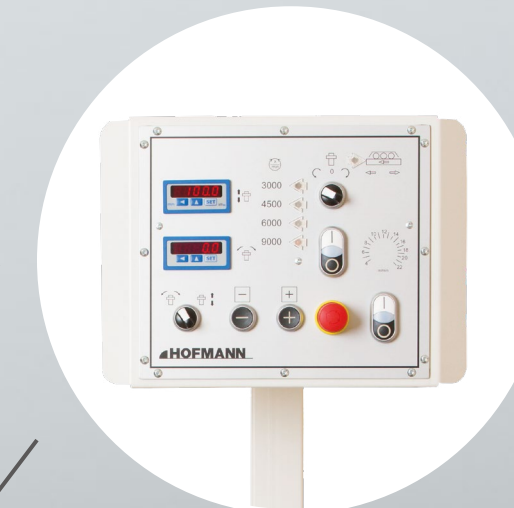

Bedientafel  
wahlweise unter oder über dem Tisch



Motorische Verstellung  
für Höhe und Winkel



Weitere Informationen zur TFS107 sowie unserem Fräsmaschinensortiment finden Sie auf unserer Website. [www.hofmann-maschinen.de/produkte/frasen](http://www.hofmann-maschinen.de/produkte/frasen)

## Technische Daten

		TFS 107
Tischgröße	mm	1200 x 815
Tischhöhe	mm	900
Tischeinsatzöffnung	Ø	65 / 100 / 140 / 200 / 250
Höhenverstellung Fräsdorn ca.	mm	ca. 145
Schwenkbereich Fräsdorn	mm	$-45,5^\circ$ bis $+45,5^\circ$
Drehzahlen	min-1	3.000 / 4.500 / 6.000 / 9.000
Motorstärke	kW	7,5
Absaugstutzen (2 Stück)	mm Ø	120
Mittlere Luftgeschwindigkeit	m/s	20
Gewicht ca.	kg	820